





GUIA BASICA

Cómo instalarlo en 1 sólo minuto

- Elija un lugar estable para instalar el teléfono, alejado de otros aparatos eléctricos.
- Conecte el cable de línea en la parte posterior de la base (22) y el otro extremo en la línea telefónica.
- Inserte un extremo del adaptador AC/DC en la parte posterior de la base (23) y el otro en el enchufe. Debe permanecer siempre conectado para que el teléfono funcione.
- Abra el compartimiento de las baterías mediante una ligera presión, tirando hacia fuera y posteriormente levante la tapa. Inserte las baterías, observando que la polaridad es correcta. (Fíjese en las marcas del plástico). Vuelva a colocar la tapa. Si las baterías tienen algo de carga, la pantalla del portátil se encenderá indicando TELECOM 1. Ponga a cargar las baterías durante **15 horas**. Para ello sitúe el portátil sobre la base, se activará el icono de carga en la pantalla y el indicador en la base (Más información en la página 13 del manual). **Es posible que debido a picos de tensión e interferencias pueda detectar alguna anomalía en el funcionamiento del aparato, si esto ocurre, desconecte las baterías del portátil y la alimentación de la base y vuévalas a conectar.**

Uso básico del teléfono

Marcación en colgado.

- Marque el número al que quiere llamar con el teléfono en modo reposo. Use la tecla  para borrar dígitos en caso de que se haya confundido.
- Pulse la tecla  para marcarlo. La pantalla mostrará el símbolo .
- Pulse la tecla  o coloque el Portátil sobre la Base para terminar la llamada. El símbolo  en la pantalla se apagará. La pantalla mostrará el tiempo de conversación durante unos segundos.

Si ha recibido alguna llamada en su ausencia aparecerá el icono  parpadeando, siempre que tenga contratado el servicio de identificación de llamadas con su compañía telefónica (Telefónica, Uni2, ONO, Euskaltel, etc.). Una vez que revise la lista de llamadas recibidas el icono desaparecerá.

Ajuste del volumen del auricular.

Durante la conversación deslice la tecla  hacia arriba o abajo para subir o bajar el volumen.

Ajuste del volumen de Timbre del Portátil.

Consulta la página 24 de este manual.

Telefonica



telecom ^{SPC}
el ESPECIALISTA en
terminales de telecomunicación

telecom ^{SPC}
el ESPECIALISTA en
terminales de telecomunicación

Telefonica

03/2008 - Ed. 01

**Teléfono DECT
teclas grandes
con identificador
de llamadas.**

MANUAL DE USUARIO



Ref. 7601

For any doubt or if English instructions needed, write us to manuales@spctelecom.com or call us to 902 36 69 79

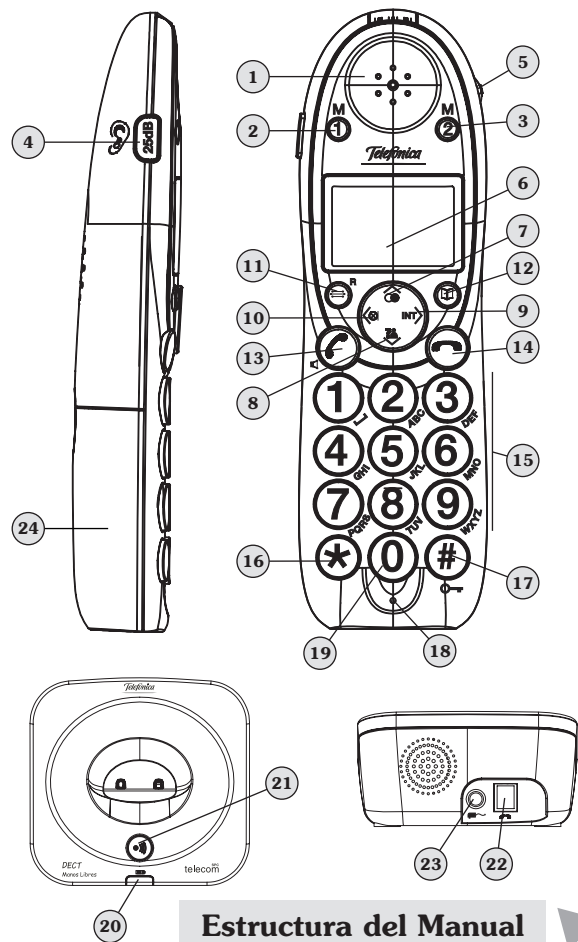

Estructura del Manual

ESTRUCTURA DEL MANUAL

Guía básica

Pág. 36

- Cómo instalarlo en 1 sólo minuto
- Uso básico del teléfono

Y si tiene 2 minutos más



Pág. 3

- Mejore el rendimiento del equipo

Guía completa de instrucciones



Pág. 4

Qué hacer ante cualquier duda

Pág. 33

Servicio de Atención al Cliente



Pág. 35

Anexos

- Condiciones de garantía
- Listado SAT

SERVICIO DE ATENCION AL CLIENTE



Siguiendo con nuestra política de mejora permanente, **Telecom y Novatecno S.A.** desea ofrecerle un mejor servicio poniendo a su disposición el siguiente teléfono de Atención al Cliente:

 **902 36 69 79**

Y SI TIENE 2 MINUTOS MAS

Mejore el rendimiento del equipo

- **Baterías (Más información en la página 13 del manual):**

- Carga: Primera instalación, 15 horas.

Para alargar la vida de las baterías, no es conveniente recargarla durante largos periodos de tiempo (vacaciones, etc.). Es preferible que la batería sufra una descarga completa.

- Descarga: 17 horas de autonomía en conversación (manos libres desactivado) y 168 h de autonomía en espera, dependiendo del uso del portátil.

- Aviso de batería baja: Cuando las baterías estén vacías, no podrá realizar ni recibir llamadas. Cuando las baterías estén bajas, el indicador de batería estará vacío. Le permitirá finalizar su conversación, pero debe colocar el Portátil en la base para recargarlas.

- **Fuera de cobertura**

Si en conversación observa que la calidad de comunicación empeora o es mala, deberá acercarse a la base, sino se cortará la comunicación, y la pantalla mostrará parpadeando el icono ).

- **Identificador de llamadas:**

Para que el teléfono le muestre el número del abonado llamante, su compañía telefónica debe ofrecer este servicio. **Póngase en contacto con su compañía telefónica (Telefónica, Uni2, ONO, Euskaltel, etc.) y solicite que le activen el servicio.** El teléfono almacena los 30 últimos números de las llamadas recibidas, a partir de los cuales ira borrando los más antiguos.

Es posible que debido a picos de tensión e interferencias pueda detectar alguna anomalía en el funcionamiento del aparato, si esto ocurre, desconecte las baterías del portátil y la alimentación de la base y vuélvalas a conectar.

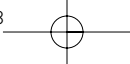

GUIA COMPLETA DE INSTRUCCIONES

Indice

1. Localización de controles	8
2. Localización de controles del Portátil	9
3. Precauciones	11
4. Instalación	12
4.1 Desembalaje	12
4.2 Ubicación de la unidad Base	12
4.3 Colocación e instalación del Portátil / Base	13
4.4 Indicador de batería	14
4.5 Aviso de fuera de cobertura	14
5. Características básicas	15
5.1 Marcación en colgado	15
5.2 Marcación en descolgado	15
5.3 Recibir una llamada	15
5.4 Realizar una llamada con manos libres	15
5.5 Configuración del volumen del auricular y manos libres	16

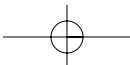

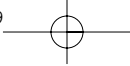

5.6 Configurar la tecla volumen “AUMENTA”	16
5.7 Función Mute.	16
5.8 Búsqueda del Portátil.	16
5.9 Tiempo de conversación.	17
5.10 Bloqueo del teclado.	17
5.11 Tecla P (Pausa).	17
5.12 Tecla R.	17
6. Registro de los 3 últimos números marcados.	18
6.1 Revisar los 3 últimos números marcados.	18
6.2 Realizar una llamada a uno de los 3 últimos números marcados.	18
6.3 Borrar un registro de las últimas llamadas realizadas.	18
7. Agenda.	19
7.1 Introducir Nombre y Número.	19
7.2 Buscar y marcar desde la agenda	19
7.3 Modificar una posición de la agenda.	20
7.4 Borrar una posición de la agenda.	20
8. Memorias de marcación rápida M1 y M2	21
8.1 Introducir Nombre y Número	21

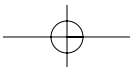



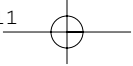



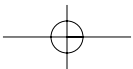
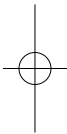
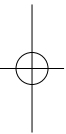





8.2 Marcar desde la memoria	21
8.3 Borrar una memoria	21
9. Funciones del identificador de llamadas	22
9.1 Revisar y marcar los registros de llamadas recibidas	22
9.2 Marcar un número del listado	22
9.3 Borrar un registro de llamada	23
9.4 Pasar a la agenda un número de la lista de llamadas recibidas	23
9.5 Indicador de mensaje recibido	23
10. Menú	24
10.1 Ajuste del volumen de timbre del Portátil	24
10.2 Selección de la melodía de timbre del Portátil	24
10.3 Su nombre en el Portátil	25
10.4 Selección de idioma	25
10.5 Modo de marcación Tonos / Pulsos	25
10.6 Configurar la tecla R	26
10.7 Configurar la fecha y hora	26
10.8 Configurar AUTORESPONDE	27
10.9 Resetear	27



11. Sistema GAP Compatible	28
11.1 Registro del portátil o de un portátil adicional (Dar de alta un portátil). . .	28
11.2 Dar de baja un Portátil adicional	29
12. Funciones complementarias	29
12.1 Llamadas internas	29
12.2 Transferir una llamada	30
12.3 Conferencia a tres (2 INT y 1 EXT)	30
13. Otros	31
13.1 Datos técnicos	31









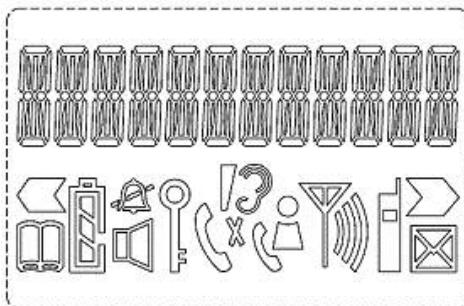

1. Localización de los controles.

1. Auricular.
2. Memoria 1.
3. Memoria 2.
4. Tecla .
5. Tecla . Volumen del auricular y volumen de manos libres.
6. Pantalla.
7. Tecla . Lista de llamadas realizadas / Moverse a través del Menú.
8. Tecla . Lista de llamadas recibidas / Moverse a través del Menú.
9. Tecla . Llamadas internas / Transferencia de llamadas.
10. Tecla . Función mute/ Borrar dígitos.
11. Tecla . Menú / Confirmar / R.
12. Tecla . Agenda.
13. Tecla . Descolgar / Manos libres.
14. Tecla . Colgar / Salir del Menú.
15. Teclado alfanumérico
16. Tecla  / Desactivación del sonido del timbre.
17. Tecla . Bloqueo de teclado.
18. Micrófono.
19. Tecla 0 / Pausa.
20. Indicador de en uso, en carga y timbre.
21. Tecla  de Búsqueda del Portátil / Dar de alta.
22. Conector de cable de línea.
23. Conector del adaptador.
24. Tapa y compartimiento para las baterías.

2. Localización de controles del Portátil



Definición	Símbolos	Activado
Icono de cobertura		El portátil está conectado a la base. Parpadea cuando el portátil está fuera de cobertura.
Teclado bloqueado		La función de bloqueo de teclado está activada.
En uso		El teléfono está en uso.
Función MUTE		La función MUTE está activada
Llamada interna		El portátil está efectuando una llamada interna.

Identificación de llamada		Parpadeando: indica que ha recibido alguna llamada.
Estado de las baterías		Cuando su teléfono está encendido siempre estará visible. El número de barras indica el nivel de carga de batería. Durante la carga el icono estará en movimiento.
Ganancia de Recepción		Está activada la función “Aumenta” en el auricular.
Agenda		Se activa cuando acceda a la agenda o quiera memorizar un número.
Indicador izquierda		Hay más dígitos a la izquierda
Indicador derecha		Hay más dígitos a la derecha
Manos libres		El manos libres está activado
Timbre desactivado		El sonido del timbre está desactivado
Mensaje de voz		Tiene un mensaje de voz en espera
Número de portátil	Telecom 1	Indica el número del portátil

3. Precauciones

1. Por favor lea las instrucciones de uso antes de utilizar el aparato.
2. Instale este aparato en una superficie estable.
3. No ponga el teléfono en contacto con el agua.
4. No abra el teléfono ni la base ya que se podría deteriorar y anularía el periodo de garantía. Póngase en contacto con el Servicio Técnico Autorizado.
5. No ponga cerca de los conectores de carga de baterías materiales conductores tales como llaves, clips, brazaletes...
6. Asegúrese de colocar las baterías en la posición correcta.

La línea telefónica y el enchufe de red eléctrica deben encontrarse cerca del equipo y fácilmente accesibles y deben estar siempre conectados para que el teléfono funcione.

NOTA: Este aparato no está diseñado para realizar llamadas en caso de cortes de corriente eléctrica, debe disponer de otro que no necesite ser conectado a la corriente eléctrica.

• **Reciclaje Ambiental.**

No tire nunca el teléfono con los desechos domésticos. Pida información a su ayuntamiento sobre las posibilidades de una correcta eliminación que no arruine el medio ambiente.

Respete siempre las normas vigentes en la materia. Los transgresores están sujetos a las sanciones y a las medidas que establece la ley. La caja de cartón, el plástico contenido en el embalaje y las piezas que forman el teléfono se pueden reciclar de acuerdo con las normas vigentes en España en materia de reciclaje.



El símbolo del contenedor con la cruz, que se encuentra en el aparato, significa que cuando el equipo haya llegado al final de su vida útil, deberá ser llevado a los centros de recogida previstos, y que su tratamiento debe estar separado del de los residuos urbanos.

4. Instalación.

4.1 Desembalaje.

- Portátil.
- Base.
- Cable de línea.
- Alimentador.
- Batería 1'2V x 2 AAA 800 mAh (NiMh)
- Manual de instrucciones y lista de los SAT.

4.2 Ubicación de la unidad Base.

Es esencial que la Base y el Portátil puedan recibir y transmitir una buena señal de radio, para ello:

Coloque la Base cerca de:

- La toma de línea telefónica.
- La toma de alimentación (red eléctrica).

La mejor situación es en el centro del área que desee cubrir. Si tiene poca cobertura intente cambiar de sitio la base.

- No lo coloque en un lugar donde le de la luz directa y/o exista humedad.
- La cobertura interior es de 50 metros. No instale el aparato cerca de televisiones, ordenadores o aparatos eléctricos ya que podría disminuir la cobertura y la calidad del sonido.



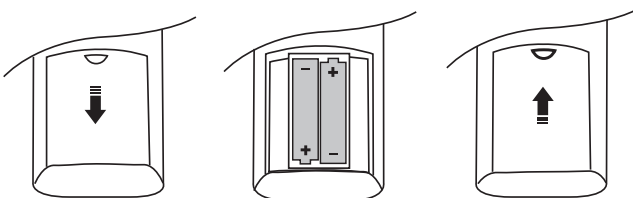

4.3 Colocación e instalación del Portátil / Base.

1. Inserte un extremo del adaptador AC/DC en el conector de la parte trasera de la base **(23)** y el otro en el enchufe.
2. Conecte un extremo del cable plano de línea en el conector de la parte trasera de la base **(22)** y el otro extremo en la toma de la línea telefónica.
3. Instale las baterías en el compartimiento situado en la parte trasera del Portátil.
Abra el compartimiento de las baterías mediante una ligera presión, tirando hacia fuera y posteriormente levante la tapa. Inserte las baterías, observando que la polaridad es correcta. (Fíjese en los signos grabados situados en el interior del compartimiento). Vuelva a colocar la tapa.



4. El Portátil está preprogramado para que enlace con su Base, mostrando TELECOM y el número del portátil en la pantalla. Si esto no ocurriera, desenchufe el cable de alimentación de la Base, quite las baterías del Portátil, vuelva a enchufar el cable de alimentación de la Base y coloque las baterías de nuevo.
5. A continuación coloque el portátil en la base para proceder a la carga de las baterías. El icono de batería de la pantalla se moverá indicando que se está procediendo a la carga del portátil. Cárguelas durante 15h, de este modo la instalación queda concluida.

4.4 Indicador de batería

-  Cargado totalmente.
-  Media carga.
-  Batería baja. Recomendada la carga de baterías.
-  Batería vacía. Debe recargar las baterías.





4.5 Aviso de fuera de cobertura

Si en conversación observa que la calidad de comunicación empeora o es mala, es debido a que está saliendo de la zona de cobertura, deberá acercarse a la Base, sino se cortará la comunicación, y se mostrará en la pantalla el icono  parpadeando.



IMPORTANTE: Debido a las interferencias de radio, ocasionalmente puede perder la comunicación entre la Base y el Portátil durante un periodo corto de tiempo. La BASE cambiará automáticamente a otro canal para evitar las interferencias y restablecer la comunicación.

5 Características básicas

5.1 Marcación en colgado

- Marque el número al que quiere llamar con el teléfono en modo reposo. Use la tecla  para borrar dígitos en caso de que se haya confundido.
- Pulse la tecla  para marcarlo. La pantalla mostrará el símbolo .
- Pulse la tecla  o coloque el Portátil sobre la Base para terminar la llamada. El símbolo  en la pantalla se apagará. La pantalla mostrará el tiempo de conversación durante unos segundos.

5.2 Marcación en descolgado

- Pulse la tecla  para tomar línea. Espere a oír el tono de línea y marque el número al que desee llamar. Pulse la tecla  para finalizar la llamada.





5.3 Recibir una llamada.

Cuando se recibe una llamada el timbre del Portátil suena.



- Para descolgar la llamada pulse la tecla .
- Para colgar, pulse la tecla  o sitúe el portátil en la Base.

5.4 Realizar una llamada con manos libres.









Puede mantener una conversación sin necesidad de colocarse el portátil junto a su oído.

- Marque el número al que desea llamar. Pulse la tecla  para tomar línea y a continuación pulse  otra vez, el icono  aparecerá en pantalla. El número se marcará y en cuanto la otra persona responda podrá mantener una conversación con ella en manos libres.
- Para colgar, pulse la tecla  o sitúe el portátil en la base o cargador.



5.5 Configuración del volumen del auricular y manos libres

- Cuando esté manteniendo una conversación y desee modificar (disminuir  aumentar) el volumen del auricular o manos libres, deslice la tecla  hacia arriba o abajo las veces que desee hasta seleccionar el nivel deseado.
- Dispone de 5 niveles para regular el volumen.

5.6 Configurar la tecla volumen “AUMENTA”

- Con esta función activada, si pulsa la tecla  durante una conversación, su portátil recordará que ha pulsado el botón  y volverá a activarse automáticamente con cada llamada, sin necesidad de que vuelva a pulsar la tecla cada vez.
- Pulse  y después pulse la tecla  hasta seleccionar AUMENTA. Pulse .
- Con las teclas  o  puede seleccionar ACTIVAR o DESACTIVADO.
- Pulse  para confirmar. Pulse  para volver a la pantalla inicial.

5.7 Función Mute.

Si desea no ser escuchado por la persona con la que mantiene la conversación, pulse la tecla . La pantalla mostrará el icono . Para volver al modo normal, vuelva a pulsar la tecla .

5.8 Búsqueda del Portátil.

Para buscar o localizar el portátil, pulse la tecla situada en la Base . El portátil sonará durante unos 25 segundos aproximadamente.

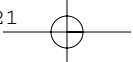

Una vez localizado el portátil, pulse cualquier tecla del mismo para que deje de sonar la señal de búsqueda.



5.9 Tiempo de conversación.

El teléfono dispone de un contador que mostrará la duración de la llamada durante la conversación y hasta unos 3 segundos después de finalizar la misma.

5.10 Bloqueo del teclado.

El teléfono tiene una función para bloquear el teclado. Esta función evita realizar llamadas accidentales pero le permite responder pulsando , a las llamadas que reciba. La pantalla mostrará el icono  cuando la función de bloqueo esté activada.

Para activar y desactivar la función mantenga pulsada la tecla  hasta que aparezca o desaparezca el icono  de la pantalla.

5.11 Tecla P (Pausa).

Mantenga pulsado el dígito 0 del teclado para introducir una pausa de 3 segundos entre los dígitos del número que está marcando, aparecerá P en la pantalla indicándole en que posición ha sido insertada. Esta función puede serle útil para efectuar llamadas al extranjero, insertando la pausa después del código de reconocimiento del país.

5.12 Tecla R.

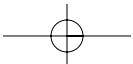

Esta tecla le permite tener acceso a los servicios contratados que ofrece su compañía telefónica o centralita, tales como: “desvío de llamadas”, “llamada en espera”, “servicio contestador”, etc. Para ello debe pulsar la tecla  y el código que corresponda.

Le adjuntamos una hoja explicativa acerca de los servicios suplementarios de diferentes compañías telefónicas.





6. Registro de los 3 últimos números marcados.





6.1 Revisar los 3 últimos números marcados.

- Pulse la tecla , la pantalla mostrará el último número marcado.
- Pulse varias veces la tecla  para revisar los 3 últimos números marcados.
- Pulse la tecla  para volver al estado inicial.

6.2 Realizar una llamada a uno de los 3 últimos números marcados.

- Pulse la tecla , la pantalla mostrará el último número marcado.
- Pulse varias veces la tecla  para seleccionar el número al que desea llamar.
- Pulse la tecla  para realizar la llamada.

6.3 Borrar un registro de las últimas llamadas realizadas.

- Pulse la tecla , la pantalla mostrará el último número marcado.
- Pulse varias veces la tecla  para seleccionar el número que desea borrar.
- Pulse la tecla . La pantalla muestra BORRAR? Pulse la tecla  para eliminar el registro seleccionado.
- La pantalla mostrará el siguiente registro de las últimas llamadas realizadas. Cuando la lista de llamadas realizadas esté vacía la pantalla mostrará "VACIO".
- Pulse la tecla  para volver al estado inicial.

7. Agenda.





Este equipo dispone de 50 posiciones de agenda para almacenar números de teléfono con sus respectivos nombres.

Nota: Si en algún momento desea abandonar la operación de programación, pulse la tecla  para volver a la pantalla inicial.





Para borrar letras o números pulse la tecla .

Para dejar un espacio pulse 1.







7.1 Introducir Nombre y Número.

- Con el teléfono en modo reposo, pulse y mantenga pulsada la tecla  hasta que la pantalla aparezca NOMBRE? El icono  parpadea.
- Introduzca el nombre que quiere guardar mediante el teclado.
- Pulse la tecla  la pantalla muestra NÚMERO?
- Introduzca el número. Pulse la tecla  para guardar. La pantalla vuelve al estado inicial.





7.2 Buscar y marcar desde la agenda.

- Pulse la tecla  para acceder a la agenda. La pantalla le muestra el primer nombre por orden alfabético.
- Pulse la tecla  para desplazarse por la agenda, o directamente pulse la tecla que contenga la inicial del nombre.
- Pulse la tecla  para realizar la llamada, o pulse la tecla  para volver al estado inicial.

7.3 Modificar una posición de la agenda.

- Pulse la tecla  para acceder a la agenda y seleccione la posición a modificar. Mantenga pulsada la tecla  hasta que en la pantalla aparezca un guión junto al nombre.
- Borre o modifique el nombre con la tecla  o pulse . La pantalla le muestra el número.
- Borre o modifique el número con la tecla  o pulse . La pantalla vuelve al estado inicial.



7.4 Borrar una posición de la agenda.

- Pulse la tecla  para acceder a la agenda. Seleccione la posición. Pulse la tecla  la pantalla muestra BORRAR?
- Pulse  para confirmar. Pulse la tecla  para volver al estado inicial.



8. Memorias de marcación rápida M1 y M2

Le aconsejamos que guarde los contactos más frecuentes.

8.1 Introducir Nombre y Número.

- Con el teléfono en modo reposo, pulse y mantenga pulsada la tecla M1 hasta que la pantalla aparezca NOMBRE?
- Introduzca el nombre que quiere guardar mediante el teclado.
- Pulse la tecla  la pantalla muestra NÚMERO?
- Introduzca el número. Pulse la tecla  para guardar. La pantalla vuelve al estado inicial.

8.2 Marcar desde la memoria.

- Pulse la tecla M1. La pantalla le muestra el nombre si lo introdujo, y si no el número.
- Pulse la tecla  para realizar la llamada, o pulse la tecla  para volver al estado inicial.

8.3 Borrar una memoria

- Pulse la tecla M1. Pulse la tecla  la pantalla muestra BORRAR?
- Pulse  para confirmar.

9. Funciones del identificador de llamadas.





Puede saber quién le llama o quién le ha llamado en su ausencia. Cuando el servicio de identificación del abonado llamante es implementado a la línea **(debe solicitar el servicio a su compañía telefónica, Ej. Telefónica, Uni2, ONO, Euskaltel, etc)**, el número de la persona que llama aparecerá en la pantalla.

El equipo dispone de 30 registros de entrada.

9.1 Revisar y marcar los registros de llamadas recibidas.

Si ha recibido alguna llamada y no se ha atendido, el icono  parpadeará en la pantalla hasta que revisen todas las llamadas recibidas.





Para acceder a la lista de llamadas recibidas siga los siguientes pasos:

- Con el Portátil en modo reposo, pulse la tecla .
- La pantalla mostrará el número de la llamada, o el nombre si estuviese almacenado en la Agenda.
- Pulse  la pantalla muestra el número, si le hubiera identificado con nombre, o el día, el mes, la hora y minutos (todo en ese orden y empezando por la izquierda) de la última persona que le ha llamado.
- Pulse la tecla  repetidamente para revisar otras llamadas recibidas.
- Pulse la tecla  para volver al estado inicial.





9.2 Marcar un número del listado.

- Cuando esté revisando la lista y aparezca el nombre o número en pantalla, pulse la tecla .



9.3 Borrar un registro de llamada.

- Con el portátil en modo reposo, pulse la tecla  hasta seleccionar el número que quiere borrar.
- Pulse la tecla  la pantalla muestra BORRAR? Pulse  para confirmar.
- Para borrar todos los números, en el punto anterior mantenga pulsada la tecla  hasta que la pantalla muestre BORRAR TODO? Pulse  para confirmar. La pantalla muestra VACIO.

9.4 Pasar a la agenda un número de la lista de llamadas recibidas.

- Con el portátil en modo reposo, pulse la tecla  hasta seleccionar el número que desea memorizar.
- Pulse la tecla . La pantalla muestra NOMBRE? Introduzca el nombre que quiere guardar mediante el teclado.
- Pulse la tecla  la pantalla muestra el número. Pulse la tecla  para guardar.
- Pulse la tecla  para volver al estado inicial.











9.5 Indicador de mensaje recibido.

Si tuviera contratado y activado el buzón de voz de su compañía telefónica, cuando alguien le ha llamado y ha dejado un mensaje en su buzón de voz, el icono  aparecerá en la pantalla. Después de haber borrado todos los mensajes de su buzón de voz, su compañía telefónica le enviará una señal sin ningún número asociado y el icono  desaparecerá.

En algunas áreas esta función puede no funcionar correctamente. Para que el sobre desaparezca quite y ponga las baterías del Portátil.







10. Menú.

10.1 Ajuste del volumen de timbre del Portátil.

- Pulse la tecla . Pulse la tecla  hasta seleccionar VOL TIMBRE.
- Pulse la tecla . Comenzará a sonar la melodía de timbre que tenga seleccionada en ese momento con el nivel de volumen que tenga configurado.
- Pulse la tecla  para subir el volumen o pulse  para bajarlo. Dispone de 5 volumen de timbre diferentes además de timbre desactivado.
- Pulse de nuevo la tecla  para confirmar.
- Pulse  para volver a la pantalla inicial.
- Si desea desactivar el sonido del timbre, con el teléfono en estado de reposo pulse y mantenga pulsada la tecla  hasta que el icono  aparezca en la pantalla. Para volver a activarlo, con el teléfono en estado de reposo vuelva a mantener pulsada la tecla  hasta que el icono  desaparezca de la pantalla.





10.2 Selección de la melodía de timbre del Portátil.

Puede seleccionar 9 melodías de timbre diferentes, para ello siga los siguientes pasos:

- Pulse la tecla . Pulse la tecla  hasta seleccionar HS MELODIA.
- Pulse la tecla . Comenzará a sonar la melodía de timbre que tenga seleccionada en ese momento.
- Pulse la tecla  o  para seleccionar la melodía de timbre deseada.
- Pulse la tecla  para confirmar.
- Pulse  para volver a la pantalla inicial.







10.3 Su nombre en el Portátil

Puede cambiar el mensaje TELECOM, que aparece en la pantalla cuando el Portátil está en reposo, por cualquier otro de hasta 12 letras, su nombre por ejemplo.

- Pulse la tecla , la pantalla muestra HS NOMBRE. Pulse . La pantalla muestra TELECOM con el cursor parpadeando.
- Utilice la tecla  para borrar caracteres. Pulse  para confirmar.
- Pulse  para volver a la pantalla inicial.







10.4 Selección de idioma

Dispone de 5 idiomas: español, english, francais, deutsch e italiano.

- Pulse  y después pulse la tecla  hasta seleccionar IDIOMA. Pulse .
- Con las teclas  o  puede seleccionar el idioma que desee.
- Pulse  para confirmar. Pulse  para volver a la pantalla inicial.

10.5 Modo de marcación Tonos / Pulsos.







Este teléfono tiene la facilidad de marcación por Tonos (DTMF) o Pulsos. Solamente si está conectado a una central telefónica vieja necesitará cambiar la marcación a pulsos.

- Pulse  y después pulse la tecla  hasta seleccionar MARCACIÓN. Pulse .
- Con las teclas  o  puede seleccionar Tonos o Pulsos.
- Pulse  para confirmar. Pulse  para volver a la pantalla inicial.









10.6 Configurar la tecla R.

Esta tecla le será útil a la hora de utilizar los servicios que le ofrece su compañía telefónica o centralita, tales como: “desvío de llamadas”, “llamada en espera”, “servicio contestador”, etc. Estos servicios debe contratarlos con su compañía telefónica.

Se puede configurar la duración del tiempo R (Para España 100ms (CORTO), para Portugal y otros países 250ms (LARGO)). Si configura su teléfono con un tiempo de R que no corresponde con su país, puede que no pueda utilizar algunos de los servicios que ofrece su compañía telefónica.

- Pulse  y después pulse la tecla  hasta seleccionar TIEMPO R. Pulse .
- Con las teclas  o  puede seleccionar Tonos o Pulsos.
- Pulse  para confirmar. Pulse  para volver a la pantalla inicial.







10.7 Configurar la fecha y hora

- Pulse  y después pulse la tecla  hasta seleccionar FECHA/HORA.
- Pulse  la pantalla muestra AÑO. Introduzca el año mediante el teclado.
- Pulse  la pantalla muestra MES. Introduzca el mes mediante el teclado.
- Pulse  la pantalla muestra DIA. Introduzca el día mediante el teclado.
- Pulse  la pantalla muestra HORA. Introduzca la hora mediante el teclado.
- Pulse  la pantalla muestra MINUTO. Introduzca los minutos mediante el teclado.
- Pulse  . Pulse  para volver a la pantalla inicial.

Nota: Debe introducir todos los campos para que se actualice cualquier cambio. Estos cambios no se visualizarán en la pantalla.





10.8 Configurar AUTORESPONDE

Cuando el portátil se encuentra sobre la base y recibe una llamada tiene dos opciones para descolgar. 1 Que no descuelgue hasta que pulse la tecla  . 2 Que descuelgue automáticamente al separarlo de la base. Para conseguir esto, tiene que activar esta función.

- Pulse  y después pulse la tecla  hasta seleccionar AUTORESPONDE.
- Pulse  . Con las teclas  o  puede seleccionar ACTIVAR o DESACTIVADO.
- Pulse  para confirmar. Pulse  para volver a la pantalla inicial.

10.9 Resetear

Puede volver a los parámetros que habían sido introducidos en fábrica. Estos parámetros son por ejemplo: nivel de timbre y melodía en el Portátil, idioma, nombre del Portátil, tiempo tecla R...etc.

- Pulse  y después pulse la tecla  hasta seleccionar RESET.
- Pulse  . La pantalla muestra PIN? Introduzca el PIN (por defecto es: 0000).
- Pulse  para confirmar. Pulse  para volver a la pantalla inicial.

Nota: La lista de llamadas recibidas, realizadas y la agenda permanecerán inalterables.

11. Sistema GAP Compatible

Puede utilizar el sistema DECT multi-portátil para:

1. Registrar hasta 4 Portátiles en la misma base.
2. Realizar una llamada interna y transferir llamadas desde un portátil a otro que esté conectado a la misma base.

- Portátiles adicionales.

Añadiendo portátiles adicionales al sistema, puede realizar transferencias de llamadas y otras facilidades de intercomunicación entre todos ellos.

Cuando un Portátil adicional se añade al sistema, las baterías se deben cargar como si de uno nuevo se tratara.







11.1 Registro del portátil o de un portátil adicional (Dar de alta un portátil).

Por defecto, la Base y el Portátil vienen registrados de fábrica, si por cualquier motivo no fuera así o si quisiera dar de alta en la misma Base otro Portátil (puede registrar hasta 4 portátiles por Base) deberá realizar los siguientes pasos:

- En la Base, mantenga pulsada la tecla (🔍) de búsqueda del Portátil durante unos 10 segundos, el indicador de carga de la Base comenzará a parpadear rápidamente.
- En el Portátil, pulse la tecla (☎) , y después pulse (🏠) hasta seleccionar DAR DE ALTA. Pulse (☎) .
- En la pantalla aparecerá “BS-“.
- Introduzca el número de la base (1...4), donde quiere dar de alta el portátil.
- El portátil comenzará a buscar la base. Cuando el portátil haya encontrado la Base en la pantalla aparecerá “PIN?”.
- Introduzca el PIN (por defecto es: 0000), y pulse (☎) . Si el PIN es correcto el registro habrá concluido y en la pantalla del Portátil aparecerá “TELECOM” seguido del número del Portátil.

11.2 Dar de baja un Portátil adicional

Desde cualquier otro que esté registrado en la Base. No puede ser desde el propio portátil que se quiere dar de baja.



- Pulse la tecla , y después pulse  hasta seleccionar HS DAR BAJA. Pulse .
- En la pantalla aparecerá “**PIN?**”. Introduzca el PIN (por defecto:0000). Pulse .
- La pantalla muestra **HS DAR BAJA?**. Introduzca el número del portátil que quiere dar de baja (TELECOM-1...4). Pulse .
- Pulse  para volver a la pantalla inicial.

Nota: Si la Base sólo tiene registrado un Portátil, no es posible suprimirlo, es necesario un segundo Portátil para ello.

12. Funciones complementarias



12.1 Llamadas internas.

Puede usar los Portátiles para hablar entre ellos sin coste alguno.

- Con el teléfono en modo reposo pulse la tecla  y a continuación el número del Portátil al que quiere llamar (1-4).
- El otro portátil comenzará a sonar. En cuanto la otra persona descuelgue podrán comenzar a conversar.
- Para finalizar la conversación pulse la tecla .



12.2 Transferir una llamada.

Puede transferir una llamada externa de un portátil a otro. Debe realizar los siguientes pasos. Durante la llamada externa:

- Pulse la tecla **INT** y a continuación marque el número del Portátil al que quiere llamar (1-4)
- El otro portátil comenzará a sonar. Cuando la otra persona descuelgue, podrán hablar como si se tratara de una llamada interna.
- Para transferirle la llamada externa, solamente tendrá que pulsar la tecla .
- Para finalizar la llamada pulse la tecla .

12.3 Conferencia a tres (2 INT y 1 EXT)

Si usted tiene más de un portátil registrado en la Base, puede utilizar esta función para conectar una llamada externa con 2 portátiles. Durante la llamada externa:

- Pulse la tecla **INT** y a continuación marque el número del Portátil al que quiere llamar (1-4)
- El otro portátil comenzará a sonar. En cuanto la otra persona descuelgue podrán hablar como si se tratara de una llamada interna.
- Mantenga pulsada durante unos 3 segundos la tecla **INT** desde el Portátil que recibió la llamada. Ahora podrá mantener una conversación simultánea con las otras dos personas.
- Si pulsa de nuevo la tecla **INT** volverá a quedar solo en comunicación con la persona con la que mantenía la llamada interna y permanecerá fijo el icono , si vuelve a pulsar la tecla **INT** estará ahora en comunicación solo con la llamada externa, alternando entre ellos. Si desea volver a activar la conferencia a tres, vuelva a mantener pulsada la tecla **INT** durante 3 segundos.
- Para finalizar la llamada pulse la tecla .

13. Otros

13.1 Datos técnicos.

Autonomía en modo reposo	168h
Autonomía en conversación	17h
Cobertura	Hasta 300 metros en campo abierto Hasta 50 metros dentro de edificio
Baterías	Ni-MH 1,2V x2 (800mAh)
Peso portátil con baterías	154gr.
Tamaño Portátil	180x55x29mm



**Telecom y
Novatecno S.A.**



DECLARACIÓN DE CONFORMIDAD

DECLARANTE:

Nombre o razón social:	TELECOM Y NOVATECNO S.A.
Dirección:	Parque Tecnológico de Álava C/ Leonardo Da Vinci, 14 (01510), Miñano (Álava)
Teléfono:	(+34) 945 297029
Fax:	(+34) 945297028
Documento de identificación (CIF/NIF):	A-01042878
Declaro, bajo su propia responsabilidad que el	
Equipo:	Teléfono DECT teclas grandes con identificador de llamadas.
Fabricado por:	Telecom y Novatecno S.A.
En:	China
Marca:	Telefónica / SPC telecom
Modelo:	AA4809
Denominación comercial:	7601

Es conforme con las especificaciones técnicas que le son de aplicación en el día de la fecha según la Directiva 99/5, del Parlamento Europeo y del Consejo de 9 de marzo de 1999, transpuesta a la legislación española mediante el RD 1890/2000, de 20 de noviembre de 2000 y en particular con:

- Directiva de LVD 73/23 modificada por 93/68/CE EN 60950-1: 2006
- Directivas de Compatibilidad Electromagnética EN 301 489-01 V1.6.1: 2005
89/336//CE modificada por 92/31/CE y 93/68/CE EN 301 489-06 V1.2.1: 2002
- Directiva genérica de radio DECT EN 301 406 V1.5.1: 2003
- Interfaz pública de red ITE-CA-001 Interfaz de línea
análoga de Telefónica de España S.A.

Relación de facilidades adicionales ofrecidas por el producto en función de los servicios ofrecidos por la operadora:

- Según manual de usuario

Fecha: Miñano, 14 de Marzo del 2008



D. José María Acha-Orbea
Director General

QUE HACER ANTE CUALQUIER DUDA

• EL PORTÁTIL NO FUNCIONA O NO SE COMPORTA DE FORMA CORRECTA.

- Desconecte la Base de la red eléctrica.
- Quite las baterías de su Portátil.
- Vuelva a conectar la base a la red eléctrica.
- Conecte las baterías en el Portátil (Atención a la posición)
- Coloque el Portátil sobre la base.

• EL TELEFONO NO FUNCIONA.

- Compruebe que el adaptador está correctamente conectado.
- Compruebe que el cable de línea esta correctamente conectado.
- Compruebe que las baterías están conectadas correctamente y cargadas.

• EL PORTATIL NO FUNCIONA.

- Desconecte las baterías y vuelva a conectarlas.
- Deje el Portátil sobre la Base y compruebe que el indicador de la batería en pantalla se desplaza.
- ¿Ha cargado las baterías durante unas 12 horas? Compruebe el estado de la batería viendo el nivel del icono del portátil.

• BASE Y PORTATIL NO ENLAZAN.

- Registre (dar de alta) de nuevo el Portátil en su Base.

• NO SE ESCUCHA EL TONO DE INVITACION A MARCAR.

- Compruebe que el cable de línea está correctamente conectado.
- Cuando pulsa la tecla  ¿Parpadea la luz roja en la base? Revise su instalación.

- **EL TELEFONO NO MARCA.**

- Compruebe que con cada dígito el teléfono emite un tono de pulsación de tecla y los dígitos se visualizan en la pantalla.

- **NO SUENA EL TIMBRE.**

- Compruebe que no tiene seleccionada la función sin sonido  en el Portátil.

- **EL TELEFONO NO MUESTRA EN PANTALLA EL NUMERO DEL LLAMANTE.**

- ¿Ha solicitado el servicio a su compañía telefónica?
- ¿Ha conectado a una centralita privada?
Muchas de ellas no muestran el número.

- **ESCUCHA RUIDOS DURANTE LA CONVERSACIÓN.**

- Cambie de posición, acercándose a la Base.
- Aleje la Base de otros aparatos eléctricos (televisores, ordenadores...) para evitar interferencias de radio.

- **CONECTADO A LA LÍNEA DE BANDA ANCHA ADSL, NO TIENE IDENTIFICACIÓN DE LLAMADAS O LA CALIDAD DE SONIDO ES BAJA.**

- Asegúrese de que tiene un filtro ADSL enchufado directamente en cada toma de línea que se esté utilizando en la casa.
- Compruebe que el módem y el teléfono están enchufados en la ranura del filtro correcta (una específica para cada uno).

El filtro(s) puede estar defectuoso. Sustitúyalo(s) y realice otra prueba.